

КОМПЛЕКТ СОСТОИТ:

- сплиттер
- 14 болтов м6
- 14 гаек м6
- 14 шайб под гайку
- инструкция



Перед снятием защитной пленки проверяйте прилегание к бамперу!



Внимание!!!

Мы рекомендуем установку доверить специализированным сервисам. Установка не по инструкции может принести серьёзный урон и повреждения!

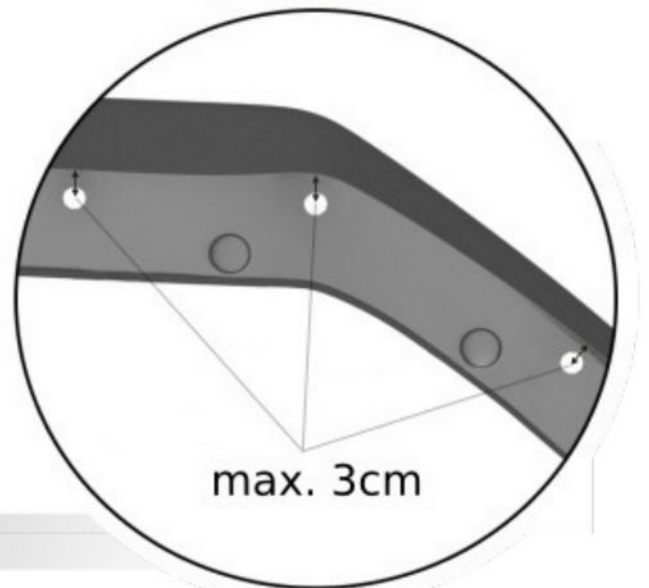

1. Проверяем прилегание

Сплиттер прикладывается верхней (глянцевой карбоновой или текстурной) частью к бамперу, так чтобы концы сплиттера совпадали с арками. (необходимо это делать вдвоём)

2. Намечаем отверстия

Отверстия намечаются через каждые 15-20 см по всей ширине прилегания как показано на рисунке. Затем просверливаем отверстия в сплиттере и в бампере. Сверло 6мм.

3. Прикручиваем сплиттер

Вставляем болты в отверстия. С обратной стороны вставляем шайбу и прикручиваем гайкой.

Если сверлить отверстия в бампере более чем на 3 см от края прилегания, необходимо использовать шовный или стекольный герметик между бампером и сплиттером.

Необходимо 24 часа чтобы клей герметик высох, прежде чем эксплуатировать автомобиль.

лучший вариант установки сплиттера

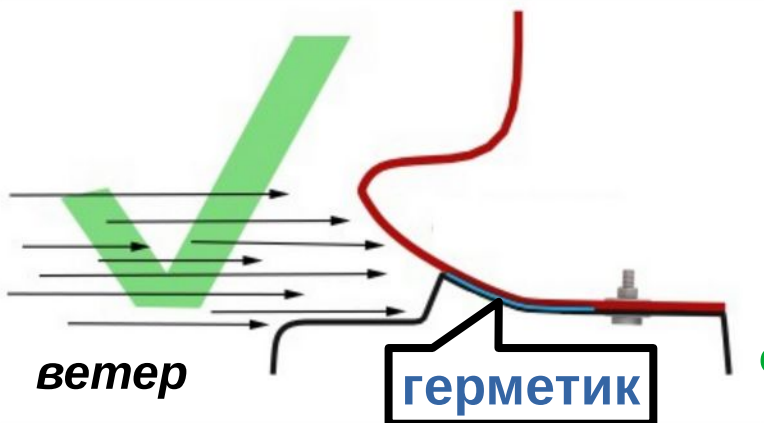
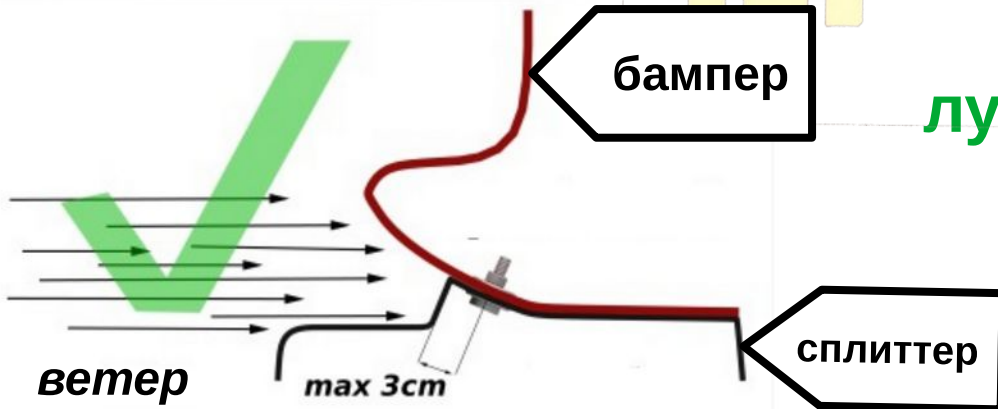

Если отверстия крепления дальше, чем 3 см от края соприкосновения, то необходимо проклеить герметиком плоскость соприкосновения до болтов

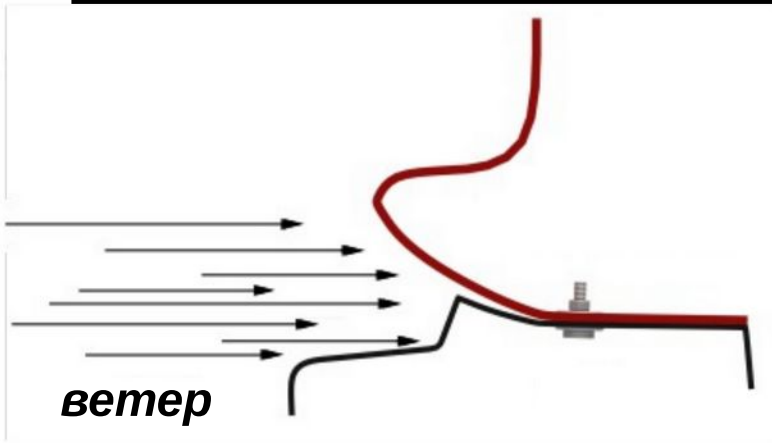

Ветровая нагрузка на больших скоростях может оторвать сплиттер от бампера и нанести урон как Вашему автомобилю, так и другим участникам дорожного движения

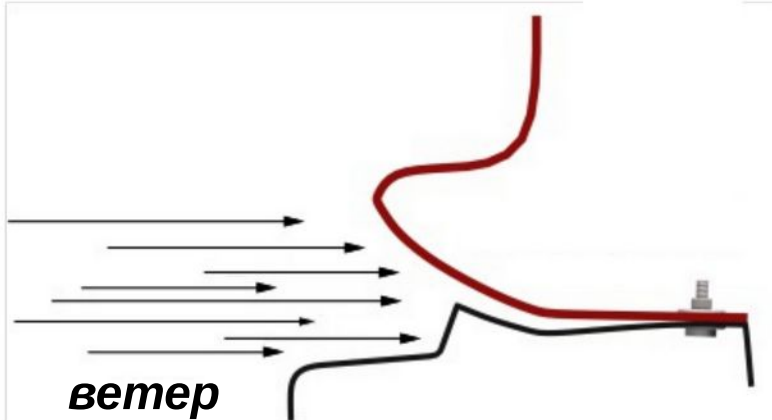

Сплиттер внутри пустотелый. Это позволяет при наезде на препятствие сохранить бампер и его крепления (сломается сплиттер, а не вырвет бампер с креплениями или пластиком). Толщина АБС пластика 2мм.